

S277ORTE/S337ORTE/S397ORTE

ELEKTRISCHE KOMPAKT-SCHERENARBEITSBÜHNEN FÜR RAUES GELÄNDE



- Emissionsfreie elektrische Kompakt-Scherenbühnen für raues Gelände mit Lithium-Ionen-Batterien
- Überzeugende Fahreigenschaften in schwierigem Gelände
- Geeignet für den Innen- und Außenbereich
- Plattformausschub für erweiterten Arbeitsbereich
- Besonders geeignet in beengten Platzverhältnissen



snorkelTM
www.snorkellifts.com

ELEKTRISCHE KOMPAKT- SCHERENARBEITSBÜHNEN FÜR RAUES GELÄNDE

S277ORTE/ S337ORTE/S397ORTE

ABMESSUNGEN	S277ORTE*	S337ORTE*	S397ORTE*
Max. Arbeitshöhe	10,1m	12,0m	13,8m
Max. Plattformhöhe (A)	8,1m	10,0m	11,8m
Plattformabmessungen (eingeschoben) (B)	1,6m x 2,8m	1,6m x 2,8m	1,6m x 2,8m
Plattformabmessungen (ausgeschoben) (C)	1,6m x 4,0m	1,6m x 4,0m	1,6m x 4,0m
Länge Ausschiebepattform	1,2m	1,2m	1,2m
Breite (D)	1,8m	1,8m	1,8m
Gesamtlänge (mit Stufe) (E)	3,4m	3,4m	3,4m
Bauhöhe (F)	2,61m	2,7m	2,95m
Höhe (Geländer abgeklappt)	1,83m	2,0m	2,13m
Bodenfreiheit	330mm	330mm	330mm

LEISTUNGSDATEN	S277ORTE*	S337ORTE*	S397ORTE*
Plattformkapazität	580kg	454kg	350kg
Max. Fahrhöhe	8,1m	10,0m	11,8m
Max. Windgeschwindigkeit	12,5m/s	12,5m/s	12,5m/s
Max. Fahrgeschwindigkeit (angehoben)	4,5km/h	0,5km/h	0,5km/h
Max. Fahrgeschwindigkeit (abgesenkt)	0,5km/h	0,5km/h	0,5km/h
Heben/Senken	26/30 sek	50/60 sek	50/60 sek
Steigfähigkeit	35%	35%	35%
Max. Abstütznivellierung, vorne/hinten	6°	6°	6°
Max. Abstütznivellierung, Seite/Seite	10°	10°	10°
Innerer Wenderadius	2,7m	2,7m	2,7m
Äusserer Wenderadius	5,0m	5,0m	5,0m
Reifen	27 x 10,5 - 15 nicht-markierende		
Bedienung	proportional über Joystick		
Fahrssystem	4 Rad Antrieb		

ENERGIEVERSORGUNG	S277ORTE*	S337ORTE*	S397ORTE*
Energiequelle	11,5kWh Li-Ionen-Akku mit integriertem Batteriemanagementsystem		
Betriebstemperatur	(-) 25° C to (+) 60° C		
Ladeinheit	Hochfrequente, intelligente 50-A-Batterieladeeinheit an Bord		

MOTOR	S277ORTE*	S337ORTE*	S397ORTE*
Motor	Wechselstrom-Elektromotor		

GEWICHT	S277ORTE*	S337ORTE*	S397ORTE*
Eigengewicht	2 800kg	3 620kg	3 790kg

WENDERADIUS

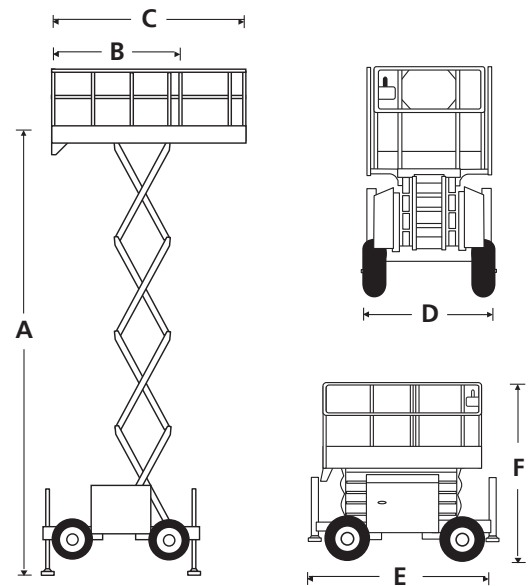
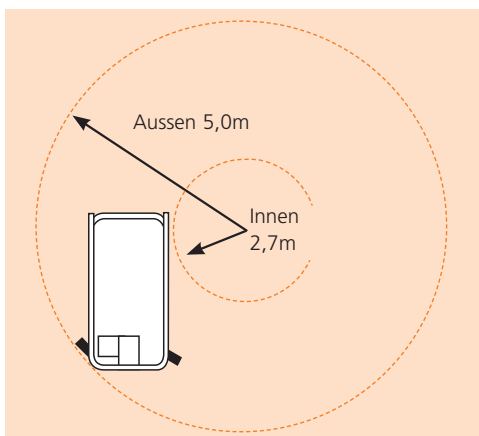

STANDARD AUSSTATTUNG

- Zwei Lithium-Ionen-Akkusysteme, 11,5kWh
- Allradantrieb
- Plattformausschub
- 4 hydraulische Abstützungen mit automatischer Nivellierung
- Nicht-markierende Reifen
- Proportionalsteuerung
- Stromkabel zur Plattform zur nachtr. Ausrüstung mit Steckdose
- Bewegungsalarm
- Absenkalarm
- Umlegbares Geländer
- Gelbes Rundumlicht
- Gelenkachsen
- Betriebsstundenzähler und eingebaute Diagnoseanzeige
- Ventil zum manuellen Absenken der Plattform
- Zwei Anschlagpunkte für Sicherungsgeschirr
- Akku-Garantie für 2000-Ladezyklen/2 Jahre**
- 2 Jahre Garantie auf Ersatzteile und Arbeiten, 5 Jahre auf Strukturbauteile
- CE-Zulassung

OPTIONEN

- Sonderlackierung
- Batterie supplémentaire (5,75kWh)
- Nylon-Abstützplatten (4 stück)
- Biologisch abbaubares hydrauliköl
- Snorkel OnSite™ Telematik

snorkel www.snorkellifts.com

Vigo Centre, Birtley Road,
Washington, Tyne & Wear,
NE38 9DA, U.K.

t: +44 (0) 845 1550 057

e: sales.emea@snorkellifts.com